

UNICOM COMPACT



IDEÁLNÍ PRO MÍSTA S VÝŠKOVÝM OMEZENÍM

NÍZKÁ HMOTNOST

ZAKÁZKOVÉ PROVEDENÍ

JEDNOTKA “VŠE V JEDNOM”

Kombinovaná jednotka

UNICOM

Komplexní a ekonomické řešení pro vysokotlaké čištění a odsávání v malém měřítku | Hmotnost zařízení stlačena na minimum | Snadné pro montáž na řadu vozidel nebo přívěsů | Extrémně kompaktní konstrukce, speciálně vyvinutá pro použití v městských centrech a na vesnicích | Zejména všude tam, kde je přístup a manévrování velmi obtížné | Otočný naviják vysokotlaké hadice, umístěný v ergonomické pracovní výšce | K dispozici je mnoho praktického volitelného příslušenství



UNICOM

Nová jednotka UniCom je kompaktní, multifunkční kombinovaná jednotka o nízké hmotnosti, kterou lze namontovat skutečně na každé komerční vozidlo.





Kompletně vyráběno na zakázku

Její moderní konstrukce činí tento stroj skutečně „děvečkou pro všechno“, dokonale vhodnou pro všechny práce při čištění vysokým tlakem a odsáváním v centrech měst, parkovacích garážích a dalších obtížně dostupných místech. Pomocí jednotky UniCom lze efektivně odstraňovat překážky a čistit domovní přípojky, kanalizace, lapače mastnot a kanalizační šachty v ulicích. Můžete mít tuto modulární kombinovanou jednotku zcela vybavenou jakýmkoli dostupným volitelným příslušenstvím na základě Vámi požadovaných specifikací a volitelných příslušenství.

Stabilní jednotka s malou hmotností

Kombinovaná jednotka UniCom má atraktivní cenu a je vyrobena z kvalitních komponent. Způsob konstruování a nové materiály, které byly použity, činí z této jednotky stabilní stroj o malé hmotnosti. Konstrukce jednotky UniCom umožňuje její snadnou montáž na šasi s kabinou o nosnosti 3,5 t a 4,5 t, například Nissan Cabstar, Renault Maxity, VW Crafter, Mercedes Sprinter nebo Iveco Daily.

V závislosti na typu/značce komerčního vozidla a rozložení hmotnosti nádrže je možné řídit vozidlo, vybavené touto kombinovanou jednotkou UniCom s řídicím oprávněním kategorie B. Jednotku UniCom lze také namontovat na přívěs nebo do skříňového servisního dodávkového vozu. Díky její omezené velikosti je tato jednotka vynikajícím způsobem vhodná pro realizaci specifických čistících aktivit v centrech měst a pohybuje se hbitě v hustém městském provozu.



Je to určitě něco pro Vás:

Jednotka UniCom má kapacitu nádrže 1500 litrů, která je rozdělena na nádrž na 1000 litrů odpadní vody a nádrž na čistou vodu 500 litrů v závislosti na Vašich potřebách. Lze zabudovat různá volitelná příslušenství, od rádiového dálkového ovládání až po naviják hadice sání s úplným hydraulickým ovládáním.

Můžete se rozhodnout pro základní verzi s krytem nad skříň motoru a čerpadel, nebo pro úplně uzavřenou skříň motoru a čerpadel. Motor a čerpadla jsou snadno přístupná pro provádění údržby po otevření bočních dveří, které jsou podpírány plynovými pružinami (zdvíhacími válci). Nádrž je žárově zinkovaná, může být ale také proveden nástřik v jakékoli požadované firemní barvě.

Otočný naviják vysokotlaké hadice

Ergonomicky konstruovaný naviják vysokotlaké hadice, otočný o 135° umožňuje optimálně snadné používání. Není problémem to, jakému způsobu práce dáváte přednost; naviják lze natočit do každé požadované polohy a ovládací panel se otáčí s ním.

Kompletní paket

Bez ohledu na to, jakou verzi si vyberete, jednotka UniCom je vždy připravena provést úkol profesionálním způsobem. Spolehlivý benzínový nebo dieselový motor v kombinaci s vysokotlakým čerpadlem a čerpadlem sání ve špičkové kvalitě.

Zadní výkyvné dveře jsou po celou dobu činnosti otevřené, aby umožnily snadné vyprazdňování a čištění. Šikmá výpustná přepážka zabezpečuje, aby za ní nezůstávaly ani nejmenší zbytky odpadů. Dvě hadice sání včetně spojek, vysokotlaká hadice 60 m x DN 13 a dvě vysokotlaké trysky uzavírají kompletnost paketu.

VOLITELNÉ PŘÍSLUŠENSTVÍ

Navíc k těmto volitelným příslušenstvím lze UniCom rozšiřovat o velké množství dalších volitelných příslušenství, jako například že na nádrži bude proveden nástřik v barvě zákazníka, rozdělení nádrže na 900/600 nebo 800/700 litrů (oproti standardnímu rozdělení 1000/500 litrů), pulsační systém, systém sání s Venturiho trubicí, dieselový motor místo benzínového motoru a upínací šrouby tvaru Y.



Kapotovaná motorová část



Otevřený zásobník



Uzavřený zásobník

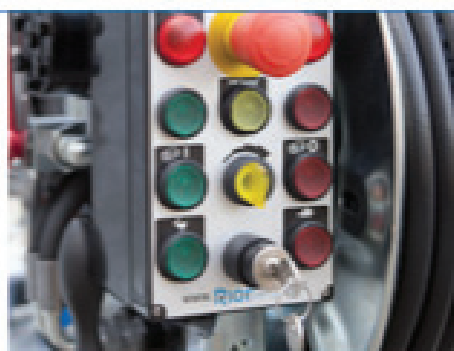

Ochrana proti běhu na sucho, s bypass tlačítkem



Manuální / hydraulický buben sací hadice

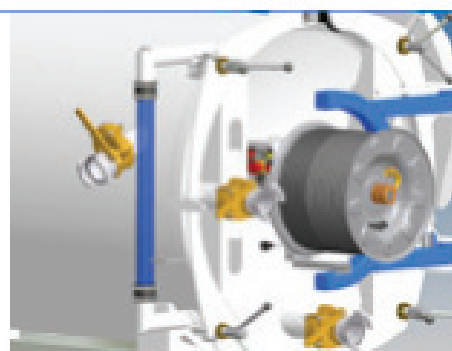

Navíc 3" vypouštěcí ventil



Ručně ovládaný buben napouštěcí hadice



Hydraulicky ovládaný vysokotlaký buben

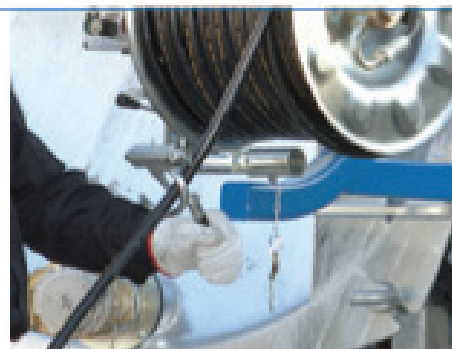

Naváděcí držák vysokotlaké hadice

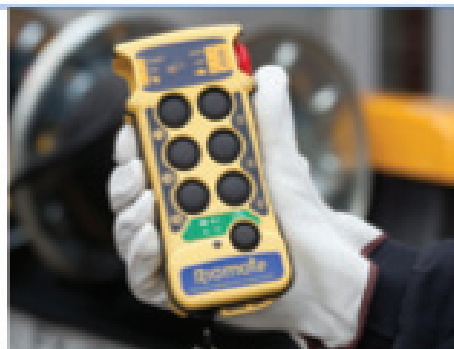

RioMote dálkové ovládání



Maják / pracovní lampa



Nerezový odtokový žlab



TECHNICKÝ PŘEHLED

ŠASI	Nástavba nebo vestavba možná pro různá vozidla
ROZVOR	Minimálně 2,500 mm
NÁDRŽ NA VODU	1500 litrů čisté/odpadní vody se šikmou dělicí přepážkou s jakýmkoli požadovaným dělením
MOTOR	Benzinový motor Honda 24 HP
VYSOKOTLAKÉ ČERPADLO	Rioned/Speck P41
SÁNÍ	BP Mec 5000 (5000 l/min)
VÝKON	140 barů/60 l/min – 150 barů/55 l/min
PROVEDENÍ	135° otočný naviják vysokotlaké hadice s 60 m vysokotlaké hadice DN 13, ovládací panel s klíčkem zapalování a kontrolkami, dvě trysky pro čištění potrubí a dvě hadice sání o délce 2,5m, vysokotlaká pistol s nástavcem.
HMOTNOST	od 990 kg, v závislosti na vybraném příslušenství
ROZMĚRY	2575 mm × 1380 mm × 1435 mm

ARTE®

světová mechanizace

Arte spol. s.r.o.

Kutnohorská 288
109 00, Praha 10
Česká Republika

Tel. +420 272705116
Fax +420 272701737

info@arte-praha.cz
www.arte-praha.cz