

## Technická data KRAMER 2205

(všechny údaje uvedeny při standardním provedení stroje se standardní lopatou)

PROVOZNÍ DATA	2205
Objem lopaty	0,85 – 1,8 m <sup>3</sup>
Váha bez příslušenství	4200 kg
Radius otáčení	
- na vnější hranu pneu	3281 mm
- paletizační vidle	4153 mm
Celkový výklopný úhel nosice nářadí	144 °
<b>MOTOR</b>	
Výrobce	Perkins
Typ/popis	404D-22, vodou chlazený 4 válec
Výkon	36,3 kW / 49 PS při 3000 ot./min. (standard)
Objem	2216 cm <sup>3</sup>
Emise	odpovídající dle 97/68 EG, stupeň 3
<b>ÚDAJE O POJEZDU</b>	
Pohon pojezdu	plynule regulovatelný hydrostatický, 4x4
Rychlost	0 – 20 km/h (standard)
Nápravy	PAL 1530
Celkový úhel kyvu	16°
Uzávěrka diferenciálu	Diferenciál 100 % účinnost (na přední nápravě)(není v základu)
Pracovní brzdy	hydraulické lamelové na přední nápravě hydraulické 2-křížové lamelové na přední a zadní nápravě <sup>1)</sup>
Ruční brzda	Lamelová brzda s pružinovým posilovačem, elektrohydraulicky ovládaná
Standardní pneu	10.5/80-18 AS ET0
<b>PRACOVNÍ HYDRAULIKA A HYDRAULIKA ŘÍZENÍ</b>	
Princip	hydrostatické řízení obou náprav s elektronickou synchronizací řízení
Max. natáčení náprav	2 x 40°
Pracovní čerpadlo	zubové LS-Axiální pístové čerpadlo <sup>3)</sup>
Průtok oleje hydr.	70 l/min (standard)
Pracovní tlak	240 bar
<b>PRACOVNÍ KINEMATIKA</b>	
Max. zdvih	2200 kg
Max. výška zdvihu	5056 mm
Úhel zavírání / vyklápění	45° / 45°
Zdvihací síla při max. zdvihu	1000kg
Zdvihací síla při max. dosahu	1000 kg
Zdvihací síla při max. zatížení	3771 mm
Dosah při max. zatížení	1900 mm
Max. dosah (s vidlema)	2671 mm
Seřezávací hloubka	111 mm
Zdvih válce	6,1 sec
Pokles válce	4,8 sec <sup>1)</sup>
Válec teleskopu – vysunutí	3,1 sec
Válec teleskopu – zasunutí	2,2 sec
Naklopení	5,1 sec
Vyklopení	2,5 sec
Zdvih válce a vysunutí	5 sec <sup>2)</sup>
Pokles válce a zasunutí	3,6 sec <sup>2)</sup>
<b>NÁPLNĚ</b>	
Nádrž nafty	70 l
Náplň hydr. oleje	55 l
<b>HLUČNOST</b>	
odpovídá dle normy 2000/14/EG	
<b>ELEKTRIKA</b>	
Pracovní napětí	12 V
Baterie	77 Ah
Alternátor	85 A
Startér	3 kW

<sup>1)</sup> pouze s verzí 30 / 40 km/h  
<sup>3)</sup> dovybavení za příplatek

<sup>2)</sup> pouze s LS-axiálním pístovým čerpadlem  
<sup>4)</sup> pouze se stabilizací polohy nářadí a uzávěrky výkyvné nápravy

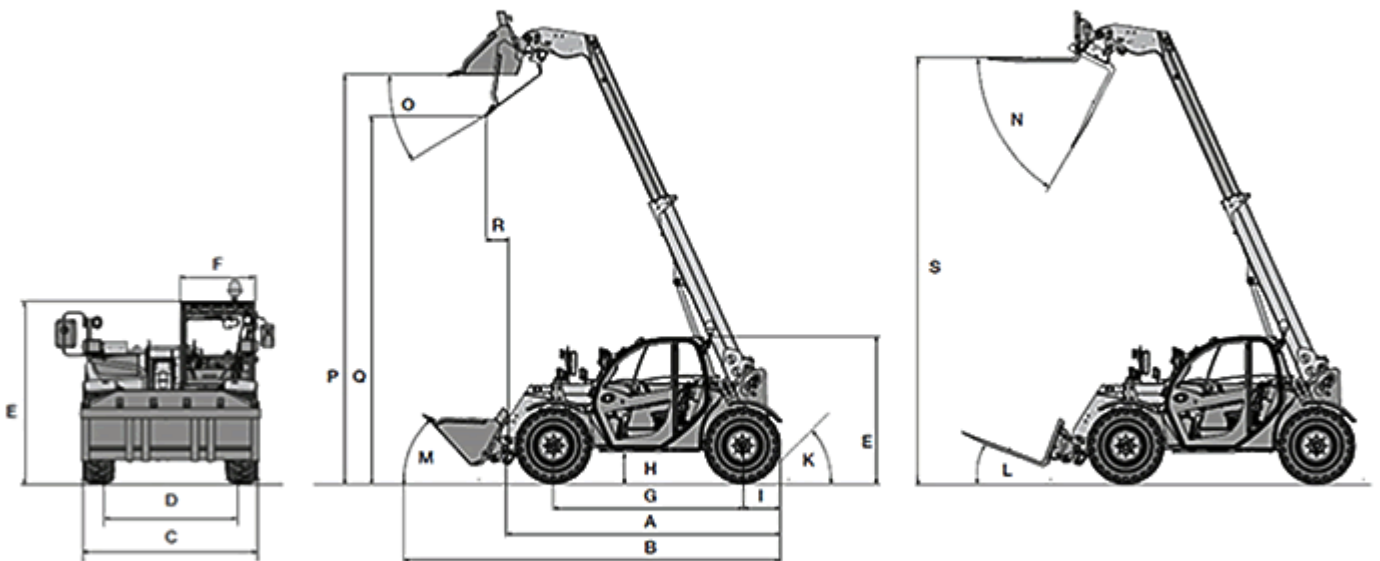

### **Provozní data Kramer 2205**

(rozměry se standard. lopatou a standard. pneu)

		<b>2205</b>
<b>A</b>	délka s nosičem nářadí	3747mm
<b>B</b>	délka se standardní lžící	4576 mm
<b>C</b>	max. šířka	1808 mm
<b>D</b>	šířka na osu pneu	1530mm
<b>E</b>	výška vč. střechy kabiny	1950 mm
<b>F</b>	vnitřní šířka kabiny	962 mm
<b>G</b>	rozvor kol	2449 mm
<b>H</b>	světlost stroje	256 mm
<b>I</b>	vzdálenost osy zadního kola k zádi stroje	472 mm
<b>M</b>	úhel naklápění standardní lopaty	41°
<b>P</b>	nakládací výška	5056 mm
<b>Q</b>	vyklápěcí výška	4520 mm
<b>R</b>	vzdálenost vyklápění při max. zdvihu	293 mm
<b>S</b>	max. výška zdvihu s paletovacími vidlemi	5056 mm