

## Technická data KRAMER 804

(všechny údaje uvedeny při standardním provedení stroje se standardní lopatou)

PROVOZNÍ DATA	804
Objem lopaty	0,45 – 1,03 m <sup>3</sup>
Váha bez příslušenství	2270 kg
Radius otáčení	
- na vnější hranu pneu	2227 mm
- paletizační vidle	3034 mm
Celkový výklopný úhel nosice nářadí	148 °
<b>MOTOR</b>	
Výrobce	Yanmar
Typ/popis	3TNV76, vodou chlazený 3 válec
Výkon	19,2 kW / 26 PS při 3000 ot./min.
Objem	1116 cm <sup>3</sup>
Emise	odpovídající dle 97/68 EG, stupeň 3
<b>ÚDAJE O POJEZDU</b>	
Pohon pojezdu	plynule regulovatelný hydrostatický, 4x4
Rychlost	0 – 17 km/h
Nápravy	PAL 1155
Celkový úhel kyvu	14°
Uzávěrka diferenciálu	Diferenciál 100 % účinnost (na přední nápravě)(není v základu)
Pracovní brzdy	hydraulické lamelové na přední nápravě hydraulické 2-křížové lamelové na přední a zadní nápravě <sup>1)</sup>
Ruční brzda	Lamelová brzda s pružinovým posilovačem, elektrohydraulicky ovládaná
Standardní pneu	27x10.0 - 15 AS ET20
<b>PRACOVNÍ HYDRAULIKA A HYDRAULIKA ŘÍZENÍ</b>	
Princip	hydrostatické řízení obou náprav s elektronickou synchronizací řízení
Max. natáčení náprav	2 x 38°
Pracovní čerpadlo	zubové LS-Axiální pístové čerpadlo <sup>3)</sup>
Průtok oleje hydr.	33 l/min
Pracovní tlak	220 bar
<b>PRACOVNÍ KINEMATIKA</b>	
Max. zdvih	800 kg
Max. výška zdvihu	4000 mm
Úhel zavírání / vyklápění	45° / 45°
Zdvihací síla při max. zdvihu	400 kg
Zdvihací síla při max. dosahu	400 kg
Zdvihací síla při max. zatížení	3000 mm
Dosah při max. zatížení	1436 mm
Max. dosah (s vidlema)	2152 mm
Seřezávací hloubka	114 mm
Zdvih válce	10,0 sec
Pokles válce	3,5 sec <sup>1)</sup>
Válec teleskopu – vysunutí	1,9 sec
Válec teleskopu – zasunutí	3,6 sec
Naklopení	4,5 sec
Vyklopení	4,0 sec
Zdvih válce a vysunutí	5 sec <sup>2)</sup>
Pokles válce a zasunutí	3,6 sec <sup>2)</sup>
<b>NÁPLNĚ</b>	
Nádrž nafty	39 l
Náplň hydr. oleje	40 l
<b>HLUČNOST</b>	
odpovídá dle normy 2000/14/EG	
<b>ELEKTRIKA</b>	
Pracovní napětí	12 V
Baterie	77 Ah
Alternátor	55 A
Startér	3 kW

<sup>1)</sup> pouze s verzí 30 / 40 km/h

<sup>3)</sup> dovybavení za příplatek

<sup>2)</sup> pouze s LS-axiálním pístovým čerpadlem

<sup>4)</sup> pouze se stabilizací polohy nářadí a uzávěrky výkyvné nápravy

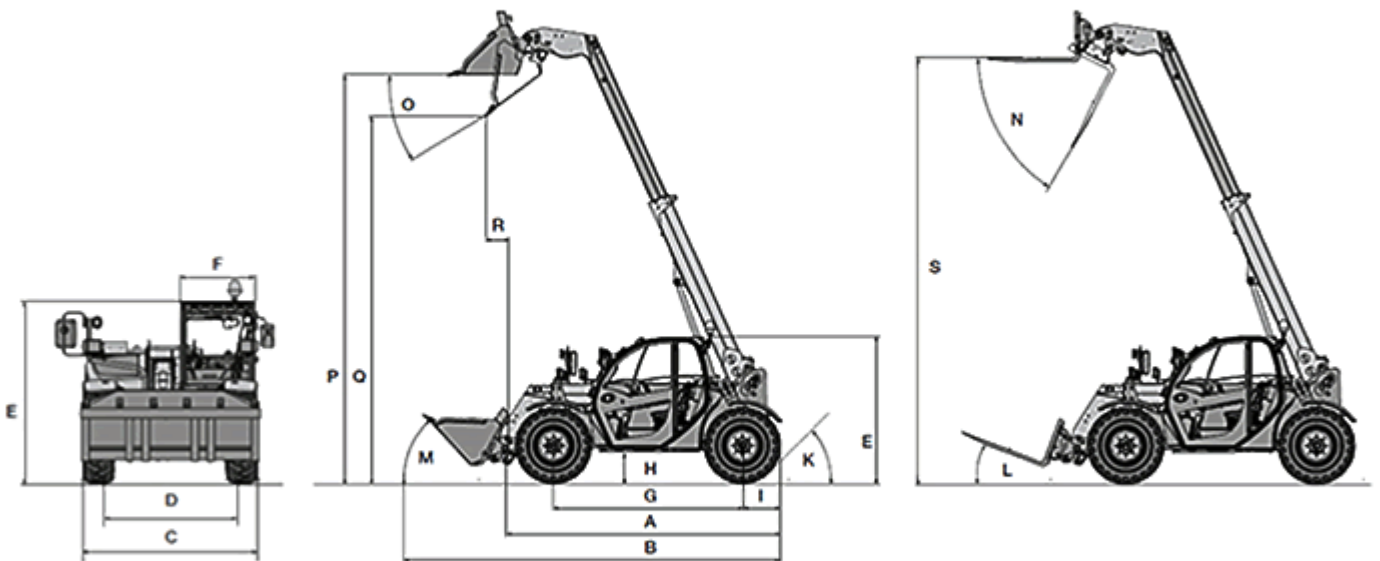

### **Provozní data Kramer 804**

(rozměry se standard. lopatou a standard. pneu)

		<b>804</b>
<b>A</b>	délka s nosičem nářadí	2717 mm
<b>B</b>	délka se standardní lžící	3554 mm
<b>C</b>	max. šířka	1413 mm
<b>D</b>	šířka na osu pneu	1252 mm
<b>E</b>	výška vč. střechy kabiny	1900 mm
<b>F</b>	vnitřní šířka kabiny	914 mm
<b>G</b>	rozvor kol	1796 mm
<b>H</b>	světlost stroje	223mm
<b>I</b>	vzdálenost osy zadního kola k zádi stroje	343mm
<b>M</b>	úhel naklápění standardní lopaty	44°
<b>P</b>	nakládací výška	3799 mm
<b>Q</b>	vyklápěcí výška	2244 mm
<b>R</b>	vzdálenost vyklápění při max. zdvihu	533mm
<b>S</b>	max. výška zdvihu s paletovacími vidlemi	3799 mm